

TREUIL À TIRAGE DIRECT

#TRDI

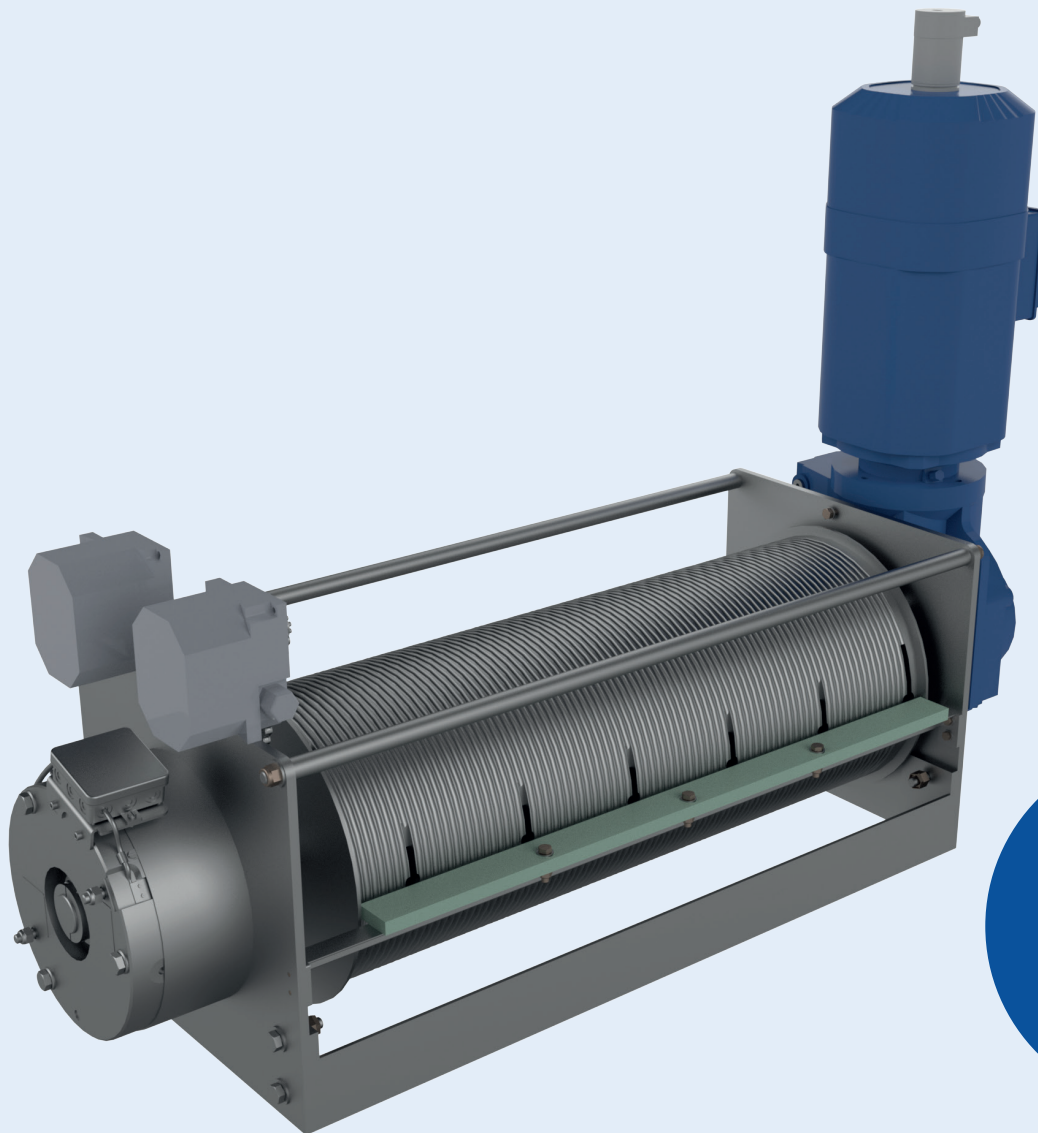

Capacité de levage :
300/500/ 1000
daN

Vitesse de levage :
0,2m/s à 1,2 m/s

Course :
10 À 25 m

FABRIQUÉ EN
FRANCE

SIL 3
CAPACITE



Situé sur le gril, treuil motorisé multicâbles pour la manoeuvre d'une porteuse, à vitesse fixe ou variable.

DESRIPTIF

Treuil de levage multicâbles avec motoréducteur frein, frein de sécurité, tambour usiné en acier, châssis en acier, sélecteur fin de course.

OPTIONS

Possibilité d'ajuster la capacité, la course et la vitesse de levage en fonction des exigences de mise en scène.
Codeur incrémental ou absolu.

SÉCURITÉ

L'ensemble de nos équipements motorisés est conforme aux directives et normes européennes en vigueur pour toutes les utilisations dans les théâtres, opéras, auditoriums, salles de spectacle (Directive machine 2006/42/CE et directive Basse tension 2006/95/CE).

#TRDI TREUIL À TIRAGE DIRECT

CARACTÉRISTIQUES ET DIMENSIONS

NOM	TRDI300		TRDI500		TRDI1000	
CARACTÉRISTIQUES						
LONGUEUR <i>L</i> course 10 m course 15 m course 20 m	580 + N x 84* 580 + N x 104 580 + N x 144		600 + N x 84* 600 + N x 114 600 + N x 144		630 + N x 98* 630 + N x 133 630 + N x 168	
LARGEUR <i>I</i>	420 mm					
HAUTEUR <i>H</i>	765	950	800	1020	900	1200
NOMBRE DE CÂBLE	4 à 9					
DIAMÈTRE DES CÂBLES	Ø 5 mm				Ø 6 mm	
PUISSANCE DE LA MOTORISATION	1,1 Kw	7,5 Kw	1,5 Kw	9,2 Kw	3 Kw	15 Kw
CAPACITÉS						
CAPACITÉ DE LEVAGE (C.M.U)**	300 (+150)		500 (+150)		1000 (+150)	
VITESSE DE LEVAGE	0,2 m/s	1,2 m/s	0,2 m/s	1,2 m/s	0,2 m/s	1 m/s
VITESSE FIXE OU VARIABLE	VF	VV	VF	VV	VF	VV

* N = nombre de câbles

** Capacité de levage variable selon besoins.

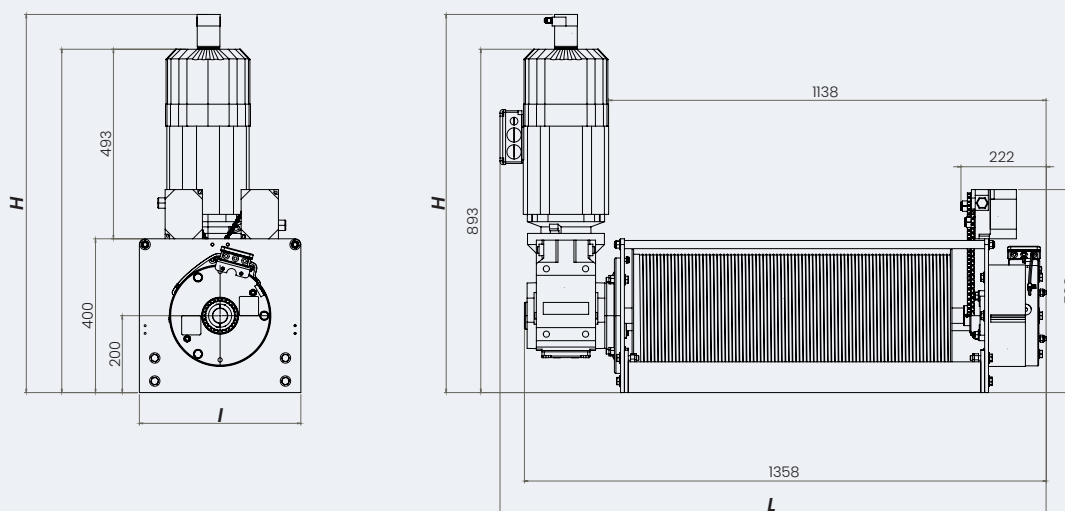

Dimensions du TRDI500 à 6 câbles, course 20 mètres, moteur vertical

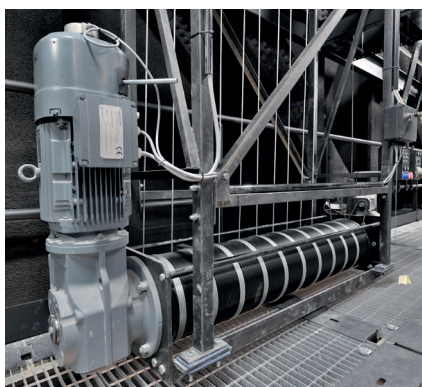

OPTIONS

- Codeur incrémental ou absolu
- Pesage

VARIANTES

- Capacité de levage ajustable
- Course de levage ajustable
- Nombre de câbles
- Vitesse de levage

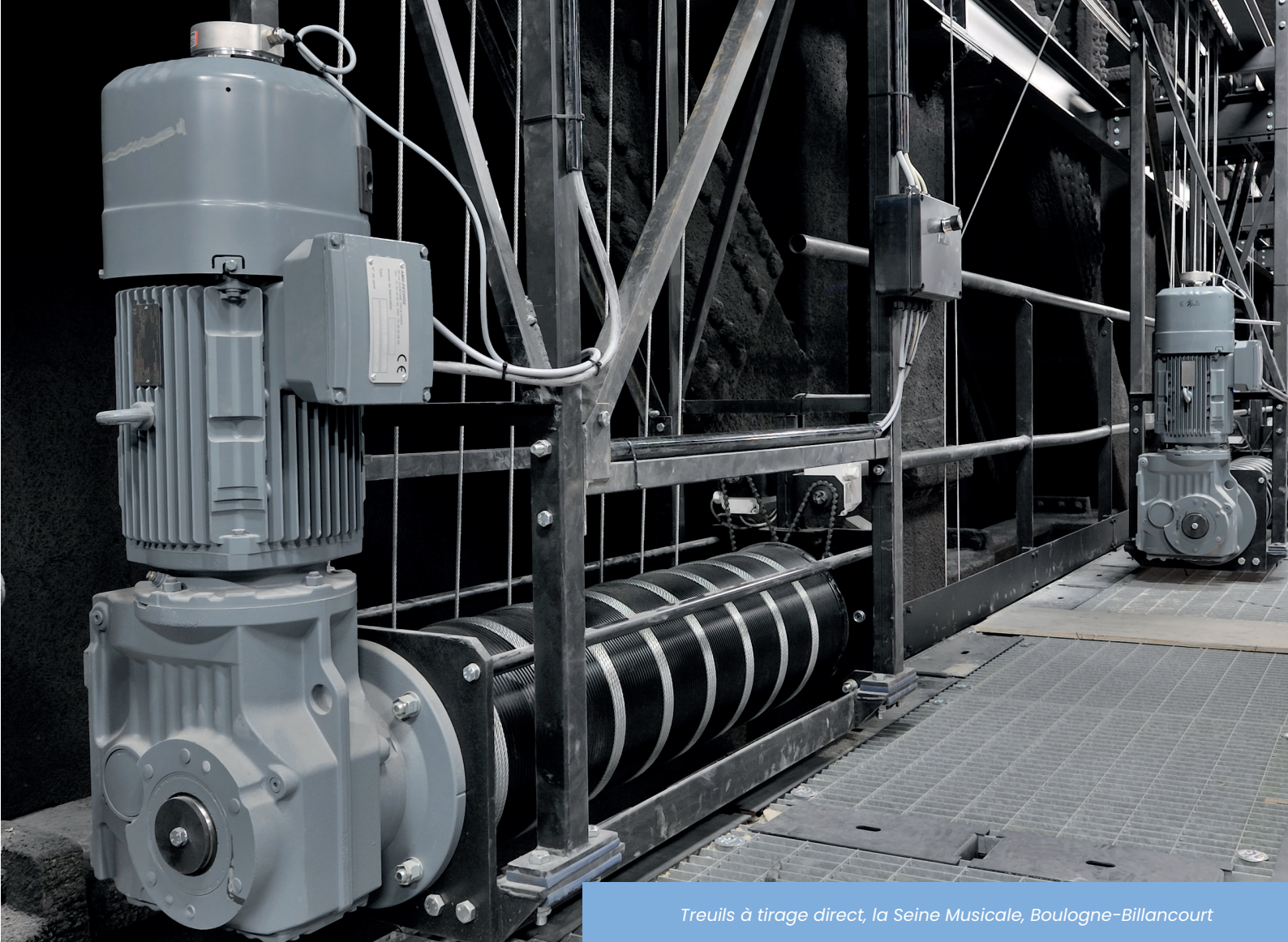

Treuil à tirage direct, la Seine Musicale, Boulogne-Billancourt

VISUEL ÉCLATÉ & PIÈCES DÉTACHÉES

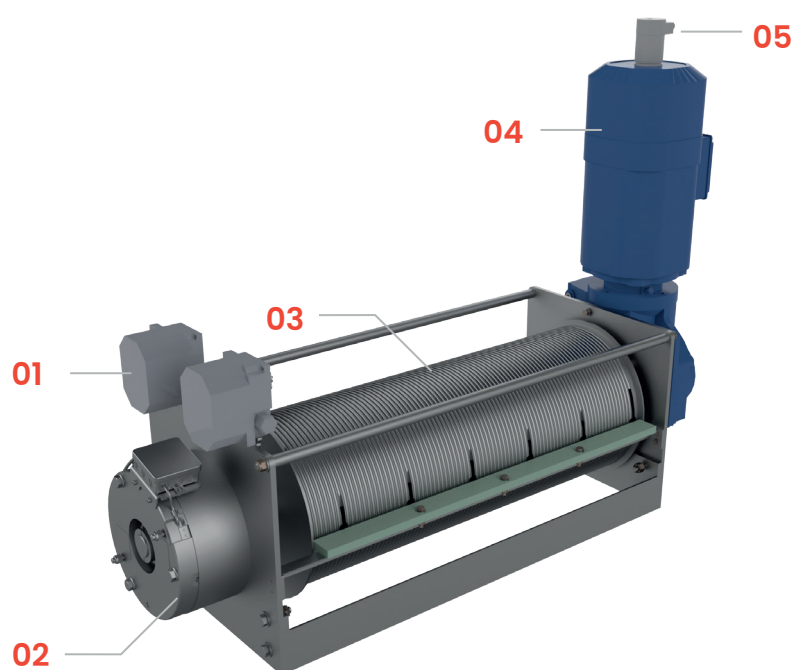

#	NOM
1	sélecteur fin de course
2	frein de sécurité
3	tambour
4	motoreducteur frein
5	codeur

KIT ÉQUIPEMENT COMPLET

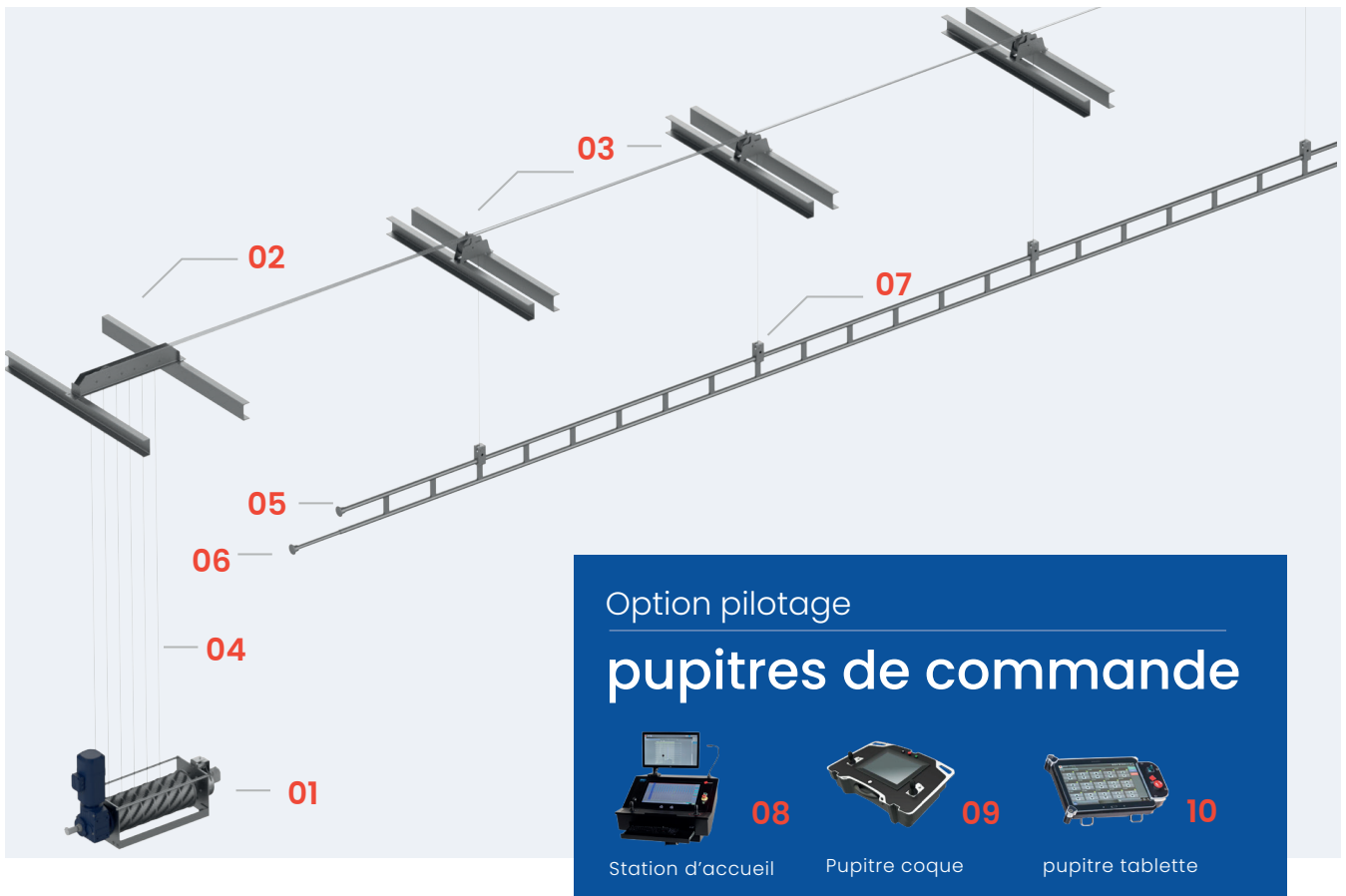

#	NOM
EQUIPEMENT MACHINERIE HAUTE	
1	treuil à tirage direct
EQUIPEMENT COMPLÉMENTAIRE ET PILOTAGE	
2	collectrice multipoulies
3	moufles multigorges
4	câble de levage
5	porteuse
6	rallonge pour porteuse
7	attache-porteuse
8	station d'accueil
9	pupitre coque
10	pupitre tablette